

НАБОР ДЛЯ ПРАВКИ КУЗОВОВ



ТЕХНИЧЕСКИЙ ПАСПОРТ

ИНСТРУКЦИЯ ПО ЭКСПЛУАТАЦИИ

СОДЕРЖАНИЕ

Назначение изделия	2
Комплект поставки	3
Основные технические характеристики	6
Подготовка к работе	13
Порядок работы	14
Требования безопасности.	15
Рекомендации по уходу и обслуживанию.	16
Устранение неисправностей.	17
Гарантийные обязательства.	18
Отметка о продаже	19
Отметки о ремонте	20

Набор рихтовочный предназначен для восстановления геометрии кузова и представляет собой чрезвычайно компактный и удобный в эксплуатации комплект из гидравлического насоса, цилиндров, удлинителей и фигурных насадок. Умело комбинируя насадки и удлинители, можно добиться непревзойденной эффективности в производстве кузовных работ. Используется как любителями, так и профессионалами.

Может быть доукомплектован гидроцилиндром обратного действия и стяжными насадками.

Выполняет быстрые работы по выпрямлению изгибов рам автомобилей и поднятию тяжелых грузов.

ВНИМАНИЕ! Операции по проведению рихтовочных работ должны выполняться только опытным и квалифицированным специалистом, обладающим соответствующими знаниями, и только после ознакомления с содержанием настоящей инструкцией по эксплуатации.

КОМПЛЕКТ ПОСТАВКИ

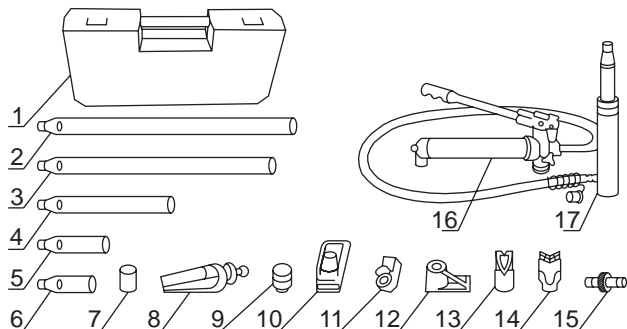

Модель 6.104

- | | |
|--|------------------------------|
| 1. Кейс | 10. Ударная пластина |
| 2. Удлинитель 495мм | 11. Насадка на цилиндр |
| 3. Удлинитель 418мм | 12. Насадка на поршень |
| 4. Удлинитель 215мм | 13. Клинообразная головка |
| 5. Удлинитель 125мм | 14. V-образная головка |
| 6. Удлинитель 82мм | 15. Переходник |
| 7. Рифлёная ударная головка | 16. Гидравлический насос |
| 8. Распределительный клин | 17. Цилиндр прямого действия |
| 9. Ударная головка с резиновым покрытием | 18. Гидравлический шланг |

ВНИМАНИЕ! Распаковав изделие, убедитесь в наличии всех деталей, согласно комплекту поставки. При отсутствии или поломке какой-либо детали немедленно свяжитесь с продавцом.

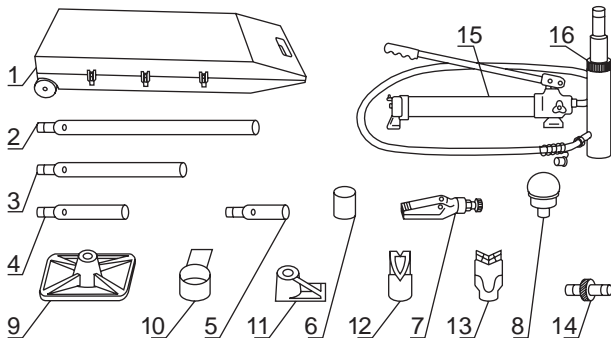

Модель 6.110

- | | |
|---------------------------------|--------------------------------|
| 1. Кейс | 10. Насадка на рабочий цилиндр |
| 2. Удлинитель 685мм | 11. Поршневая насадка |
| 3. Удлинитель 456мм | 12. Клинообразная головка |
| 4. Удлинитель 250мм | 13. V-образная насадка |
| 5. Удлинитель 127мм | 14. Переходник |
| 6. Зубчатая насадка | 15. 10-ти тонный насос |
| 7. Клиновидная насадка-распорка | 16. Цилиндр прямого действия |
| 8. Большая резиновая насадка | 17. Гидравлический шланг |
| 9. Подставка | |

КОМПЛЕКТ ПОСТАВКИ

СОРОКИН®
ИНСТРУМЕНТ С ИМЕНЕМ

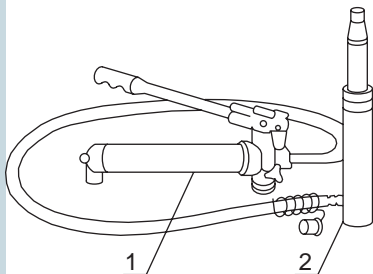

Модель 6.140

1. Гидравлический насос 4 т
2. Цилиндр прямого действия 4 т

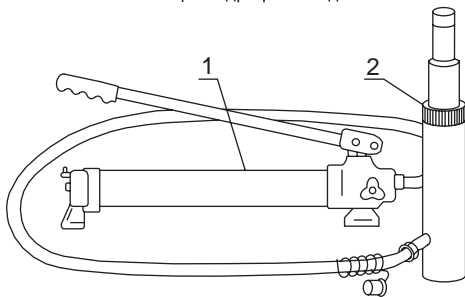

Модель 6.141

1. Гидравлический насос 10 т
2. Цилиндр прямого действия 10 т

ОСНОВНЫЕ ТЕХНИЧЕСКИЕ ХАРАКТЕРИСТИКИ

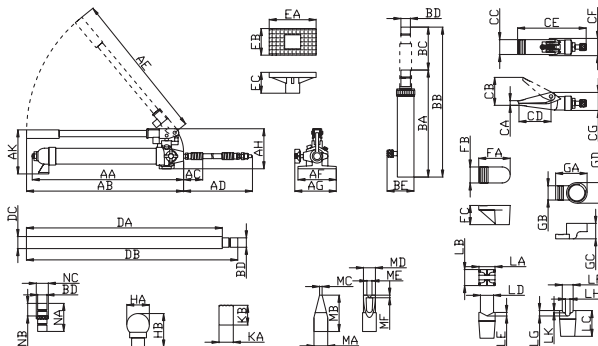

Номер по каталогу	6.104	6.141	6.140	
Привод насоса		ручной		
Гидравлический насос	Развиваемое усилие, т	4	4	4
	Давление, МПа	62	62	62
	Длина ручки(педали)(АЕ), мм	325	325	325
	Длина шланга(AD), мм	1600	1600	1600
Габариты ААхАФхАК, мм	365х134х150	365х134х150	365х134х150	
Силовой гидроцилиндр	Усилие, т	4	4	4
	Длина (BA), мм	268	268	268
	Ход штока (BC), мм	120	120	120
	Диаметр штока (BD), мм	22	22	22
Пластиковый кейс	+	-	-	
Дополнительные насадки, шт	13	-	-	
Вес нетто, кг	17	7,8	7,8	
Вес брутто, кг	20	8	8	
Габариты в упаковке ДхШхВ, мм	585х350х180	580х240х168	580х240х168	

ОСНОВНЫЕ ТЕХНИЧЕСКИЕ ХАРАКТЕРИСТИКИ



Номер по каталогу		6.110	6.102	6.101	6.122
Привод насоса		ручной			
Гидравлический насос	Развиваемое усилие, т	10	10	10	20
	Давление, МПа	70	70	70	70
	Длина ручки(АЕ), мм	520	520	520	600
	Длина шланга(AD), мм	1600	1600	1600	1600
	Габариты ААхАФхАК, мм	520х134х155	520х134х155	520х134х155	550х134х160
Силовой гидроцилиндр	Усилие, т	10	-	10	20
	Длина (ВА), мм	374	-	374	282
	Ход штока (ВС), мм	150	-	150	128
	Диаметр штока (ВД), мм	33	-	33	60
Пластиковый кейс		+	-	-	+
Дополнительные насадки, шт		14	-	-	15
Вес нетто, кг		31	7,5	12,2	67
Вес брутто, кг		36	8	12,4	69
Габариты в упаковке ДхШхВ, мм		815х430х165	690х150х150	680х180х170	810х300х250 815х400х110

ОСНОВНЫЕ ТЕХНИЧЕСКИЕ ХАРАКТЕРИСТИКИ

Дополнительные насадки			
Наименование		Номер по каталогу	
		6.104	6.110
Насос, мм	AA	365	530
	AD	1600	1600
	AE	325	520
	AF	134	134
	AG	145	145
	AK	150	155
Гидроцилиндр, мм	BA	268	374
	BB	388	524
	BC	120	150
	BD	22	33
Раздвижной клин 0,5 т, мм	CA	16	16
	CB	100	100
	CC	52	52
	CE	240	240
Удлинитель, мм	Кол-во	5	4
	DA	85	110
		130	265
		220	365
		420	520
DC	30	42	
Упорная пластина, мм	EA	110	164
	EB	61	93
	EC	47	73

Дополнительные насадки			
Наименование		Номер по каталогу	
		6.104	6.110
Насадка на поршень, мм	FA	72	110
	FB	36	56
	FC	46	67
Насадка на шток, мм	GA	86	110
	GB	35	50
	GC	53	54
Амортизирующая головка, мм	HA	58	79
	HB	58	117
Цилиндрическая головка, мм	KA	34	50
	KB	50	69
V-образная головка, мм	LA	39	56
	LB	39	56
	LC	70	90
Клинообразная головка, мм	MA	35	48
	MB	91	127
	MC	6	9
	MD	30	42
Переходник, мм	NA	76	98

ОСНОВНЫЕ ТЕХНИЧЕСКИЕ ХАРАКТЕРИСТИКИ



Номер по каталогу	3.750	3.710
Развиваемое усилие, т	5	10
Мин. длина, мм	535	585
Макс. длина, мм	665	715
Ход штока, мм	130	130
Диаметр штока, мм	33	33
Вес нетто, кг	5,15	8
Вес брутто, кг	5,83	8,75
Габариты в упаковке ДхШхВ, мм	690x290x230	680x340x220

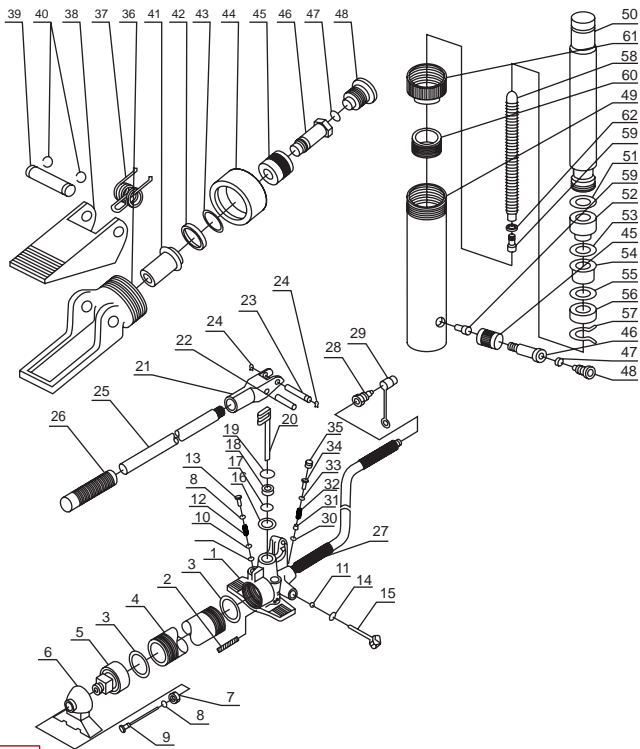

УСТРОЙСТВО ИЗДЕЛИЯ

1. Корпус насоса
2. Фильтр
3. Уплотнитель
4. Резервуар насоса
5. Торцевая заглушка резервуара
6. Опора насоса
7. Шестигранная гайка
8. Кольцевое уплотнение
9. Узел масломерного стержня
10. Шаровой клапан
11. Шаровой клапан
12. Пружина
13. Перегрузочный винт
14. Кольцевое уплотнение
15. Узел стержня выпускного клапана
16. Уплотнитель
17. Кольцевое уплотнение
18. Зажимная гайка
19. Кольцевое уплотнение
20. Поршень
21. Держатель ручки
22. Штифт поршня
23. Штифт держателя
24. Стопорное кольцо
25. Ручка насоса
26. Рукоять ручки
27. Шланг
28. Соединительная втулка
29. Пылезащитный колпачок
30. Стальной шарик
31. Пружинный фиксатор
32. Пружина
33. Кольцевое уплотнение
34. Винт предохранительного клапана
35. Пластмассовый колпачок
36. Нижняя часть распределительного клина
37. Пружина
38. Верхняя часть распределительного клина
39. Шарнирный палец
40. Стопорное кольцо
41. Поршень
42. Манжетное уплотнение
43. Кольцевое уплотнение
44. Торцевая заглушка
45. Соединительное кольцо
46. Соединительный болт
47. Кольцевое уплотнение
48. Пылезащитный колпачок
49. Цилиндр
50. Ударный цилиндр
51. Кольцевое уплотнение
52. Поршневое кольцо
53. Кольцевое уплотнение
54. Манжета
55. Кольцевое уплотнение
56. Шайба
57. Стопорное кольцо
58. Пружина
59. Винт
60. Кольцо
61. Предохранительный колпак
62. Гайка

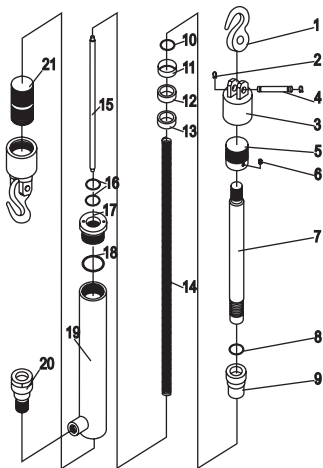

Стяжной гидроцилиндр

- | | |
|---------------------------|-------|
| 1. Крюк | 2 шт. |
| 2. Стопорное кольцо | 4 шт. |
| 3. Крепление крюка | 2 шт. |
| 4. Осевой штифт | 2 шт. |
| 5. Цилиндрическая гайка | 1 шт. |
| 6. Винт | 1 шт. |
| 7. Поршень | 1 шт. |
| 8. Уплотнительное кольцо | 1 шт. |
| 9. Втулка | 1 шт. |
| 10. Уплотнительное кольцо | 1 шт. |
| 11. Крышка | 1 шт. |
| 12. Направляющая шайба | 1 шт. |
| 13. Гайка | 1 шт. |
| 14. Пружина | 1 шт. |
| 15. Стержень | 1 шт. |
| 16. Уплотнительное кольцо | 2 шт. |
| 17. Гайка | 1 шт. |
| 18. Уплотнительное кольцо | 1 шт. |
| 19. Цилиндр | 1 шт. |
| 20. Штуцер | 1 шт. |
| 21. Резьбовой соединитель | 1 шт. |

ПОДГОТОВКА К РАБОТЕ

Соедините гидравлический насос при помощи шланга с гидравлическим ударным цилиндром или с распределительным клином в зависимости от того, с какими размерами проема Вы собираетесь работать.

В ограниченных пространствах используйте гидравлический распределительный клин, в больших проемах - гидравлический ударный цилиндр с соответствующими удлинителями.

На рисунках показаны некоторые из комбинаций крепления насадок на ударном цилиндре, выбор которых определяется конфигурацией точек

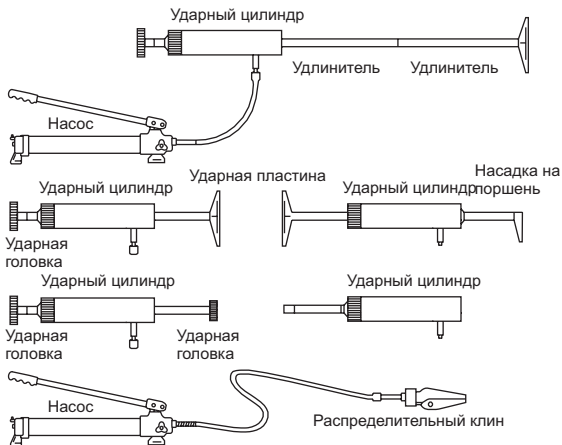

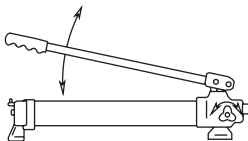

1. Перед началом работы убедитесь в прочности крепления всех насадок и правильности их положения на ударном цилиндре, а также в надежности соединения шланга гидравлического насоса с ударным цилиндром или распределительным клином.
2. Плотно закройте выпускной клапан поворотом его головки по часовой стрелке.
3. Качая ручку насоса вверх и вниз, создайте давление в насосе.
4. Для сброса давления откройте выпускной клапан поворотом против часовой стрелки.

ВНИМАНИЕ: Насос может использоваться как в горизонтальном, так и в вертикальном положении. При вертикальном положении насоса следите за тем, чтобы шланг был направлен вниз и не пережимался.

ТРЕБОВАНИЯ БЕЗОПАСНОСТИ

- Никогда не превышайте предельно допустимую нагрузку ударного цилиндра.
- Не вытягивайте сверх нормы ударный цилиндр, так как можно заставить поршень выскочить из цилиндра.
- При вытаскивании соединительных деталей клапанов всегда вставляйте на их место пылезащитный колпачок для защиты системы от загрязнения.
- Если нагрузка на поршень ударного цилиндра приходится не по центру, работайте осторожно. Если для подачи давления в ударный цилиндр требуются дополнительные усилия, остановите работу и постарайтесь откорректировать положение системы таким образом, чтобы нагрузка в большей степени приходилась по центру. Это должно уменьшить требуемое усилие.
- Не бросайте тяжелых предметов на шланг и не позволяйте шлангу перекручиваться.
- Для предупреждения нанесения повреждений шлангу и соединительным частям, следите за тем, чтобы шланг всегда находился в свободном состоянии и не был прижат.
- Берегите оборудование от воздействия высоких температур и огня во избежание его повреждения или снижения эффективности его работы.

РЕКОМЕНДАЦИИ ПО УХОДУ И ОБСЛУЖИВАНИЮ

1. Когда рихтовочный набор не используется, гидравлический насос должен храниться с открытым выпускным клапаном.
2. Для проверки уровня масла приведите гидравлический насос в вертикальное положение. Извлеките масломерный стержень и определите по нему уровень масла. Если необходимо, добавьте гидравлическое масло в систему, пока его уровень не дойдет до верхней контрольной отметки уровня на стержне. Гидравлический насос на заводе был заправлен высококачественным гидравлическим маслом. Используйте также только специальное «веретённое масло».
3. Периодически добавляйте и раз в 12 месяцев полностью заменяйте гидравлическое масло в гидронасосе. Для этих целей используйте специальное веретенное масло хорошего качества. По возможности не смешивайте различные типы масел. Для слива масла необходимо извлечь масломерный стержень и открыть выпускной клапан. Не допуская попадания грязи, залейте масло в систему как описано в предыдущем пункте.

УСТРАНЕНИЕ НЕИСПРАВНОСТЕЙ

Насос не работает	1
Насос не создает давление	2 3
Насос неустойчив под нагрузкой	2 4
Насос не опускается полностью	2 5

1. Воздушная пробка.

Откройте выпускной клапан и извлеките узел масломерного стержня (9). Качните несколько раз ручку насоса и закройте выпускной клапан. Возвратите на место узел масломерного стержня.

2. Масляный резервуар может быть переполнен или, наоборот, уровень масла в нем ниже нормы.

Проверьте уровень масла, вытащив узел масломерного стержня (9). Доведите уровень масла до необходимого.

3. Манжета насоса может быть изношена.

Замените манжетный уплотнитель новым.

4. Воздушная пробка.

Выпустите воздух, сняв узел масломерного стержня (9).

5. Загрязнение седел клапанов / износ уплотнительных прокладок.

Замените старые уплотнительные прокладки новыми.

ООО «СОРОКИН® и К^о», действует на основании закона РФ «О защите прав потребителя», берет на себя следующие обязательства:

1. На данный инструмент распространяется гарантия 6 месяцев со дня продажи через сеть официальных дилеров.

2. В целях определения причин отказа и/или характера повреждений инструмента производится техническая экспертиза сроком до десяти рабочих дней. По результатам экспертизы принимается решение о возможности восстановления инструмента или необходимости его замены.

Все вышеперечисленные обязательства применяются только к изделиям, предоставленным в представительство Компании в чистом виде и сопровождаемым паспортом со штампом, подтверждающим дату покупки.

Гарантия распространяется на все поломки, которые делают невозможным дальнейшее использование инструмента и вызваны дефектами изготовителя, материала или конструкции.

Гарантия не распространяется на повреждения, возникшие в результате естественного износа, плохого ухода, неправильного использования или грубого обращения, а так же изделия имеющие следы несанкционированного вмешательства в устройство изделия лиц, не имеющих специального разрешения на проведение ремонтных работ.

Координаты гарантийной службы:
(495) 363-91-00, tool@sorokin.ru

СОРОКИН®
ИНСТРУМЕНТ С ИМЕНЕМ

ОТМЕТКА О ПРОДАЖЕ

С требованиями безопасности, рекомендациями по уходу
и условиями гарантии ознакомлен и согласен.

Претензий к внешнему виду и комплектности поставки не имею.

Подпись покупателя: _____

Подпись продавца: _____

Номер изделия: _____

Дата продажи: « _____ » _____ 20 _____ г.

Дата поступления изделия: « _____ » _____ 20 _____ г.

Ремонт является: гарантийный послегарантийный
(ненужное зачеркнуть)

Был произведен ремонт:

Изделие из ремонта получил: _____ (подпись) _____ (расшифровка подписи)

Дата получения изделия: « _____ » _____ 20 _____ г.

Дата поступления изделия: « _____ » _____ 20 _____ г.

Ремонт является: гарантийный послегарантийный
(ненужное зачеркнуть)

Был произведен ремонт:

Изделие из ремонта получил: _____ (подпись) _____ (расшифровка подписи)

Дата получения изделия: « _____ » _____ 20 _____ г.

